

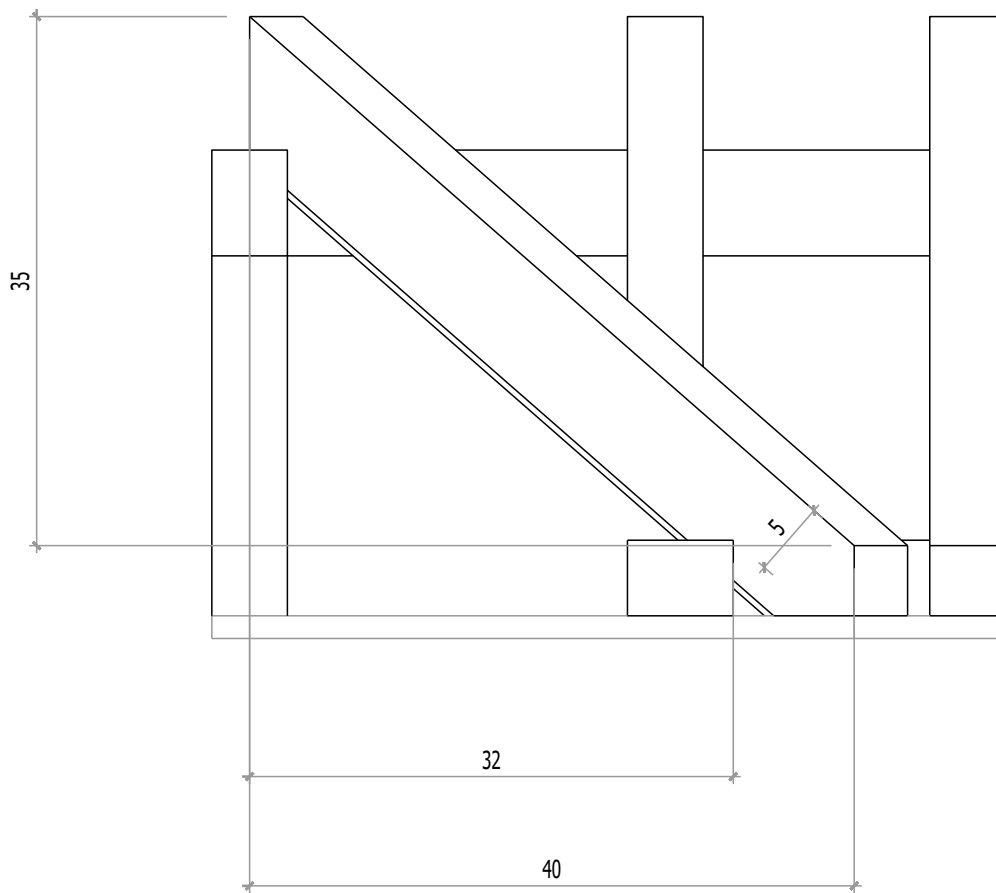



Noue 5/9 tout le reste 5/7



Projet: -		Date de création: 01.01.2014	
Maitre d'ouvrage: -		Date de modification: 06.05.2020	
Nom du fichier 2d: devoir A1charp.2d			
Chef de projet: -			
 www.cadwork.com	Adresse		Projet N° : -
	Tél		
	Fax		Cadre N° : 6

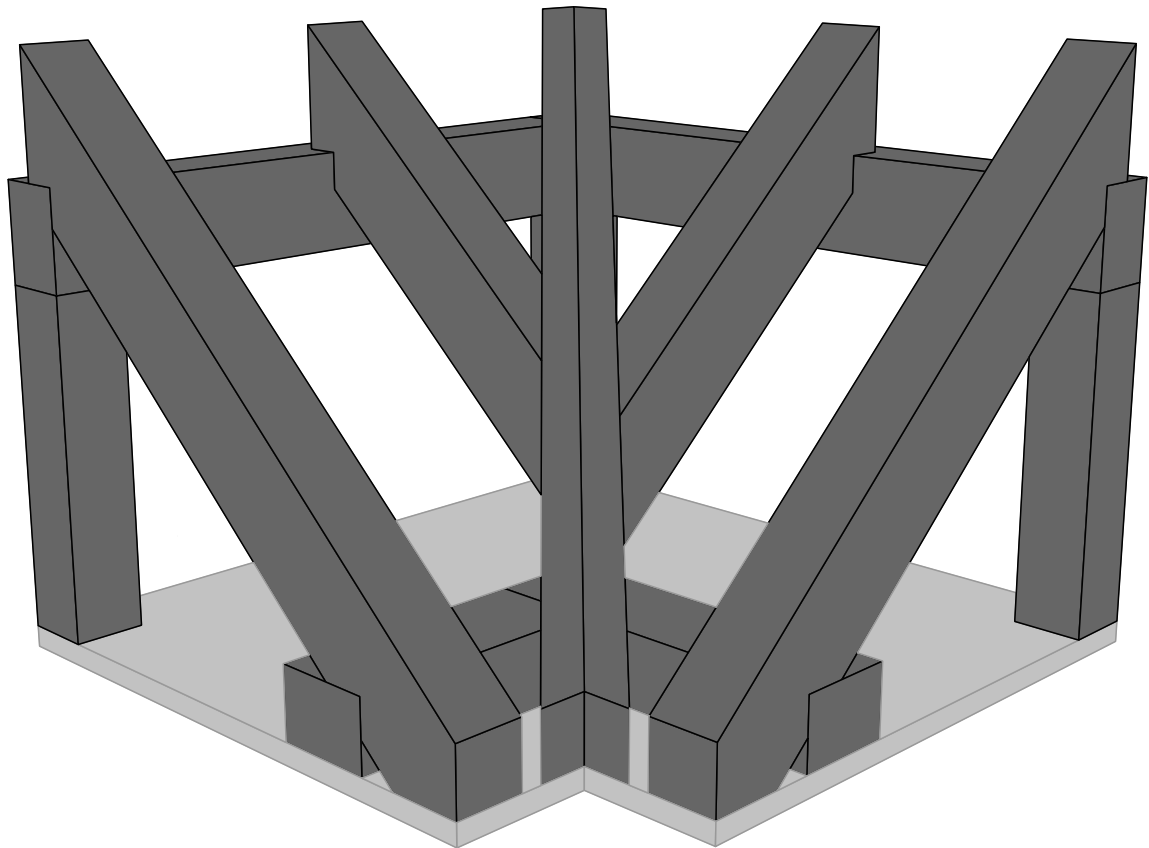

Projet: -			
Maitre d'ouvrage: -		Date de création:	01.01.2014
Nom du fichier 2d: devoir A1charp.2d		Date de modification:	06.05.2020
Chef de projet: -			
 www.cadwork.com	Adresse		Projet N° : -
	Tél		
	Fax		Cadre N° : 7

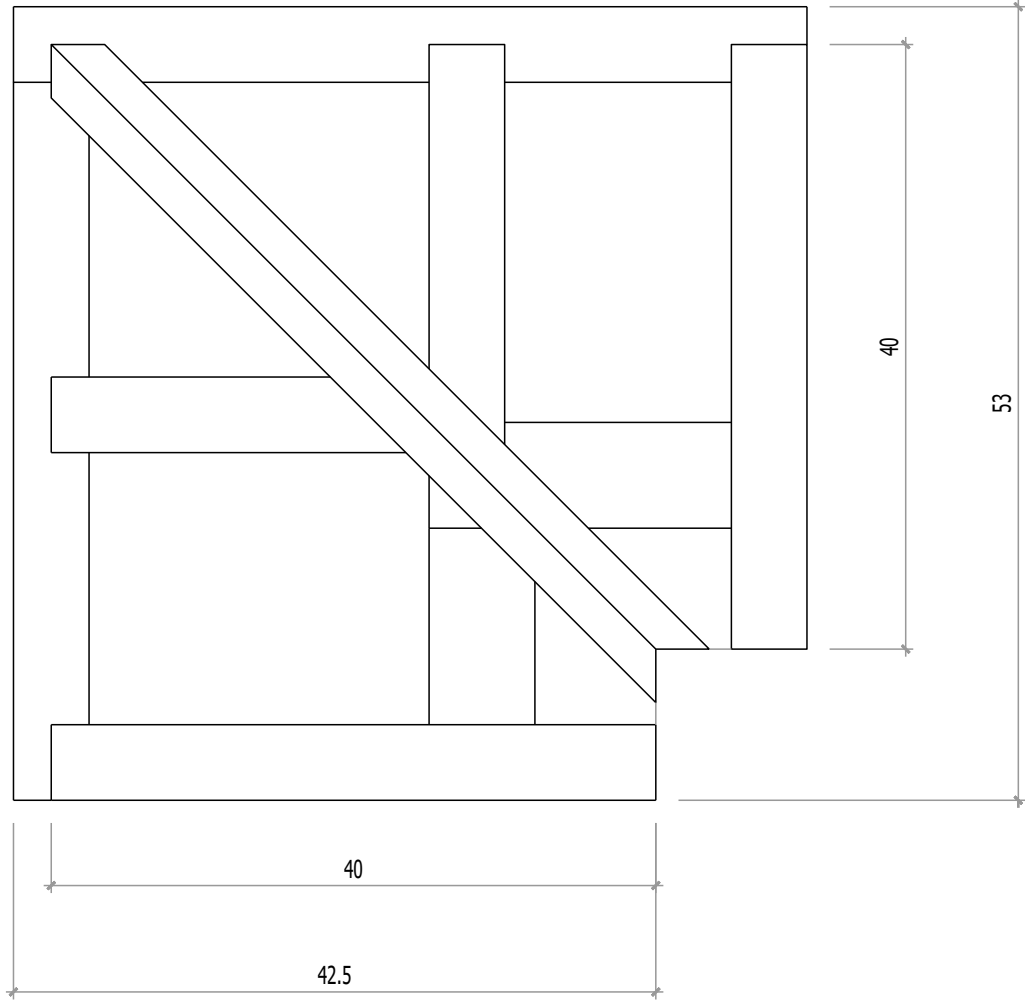

Projet: -			
Maitre d'ouvrage: -		Date de création:	01.01.2014
Nom du fichier 2d: devoir A1charp.2d		Date de modification:	06.05.2020
Chef de projet: -			
	www.cadwork.com	Adresse	
		Tél	
		Projet N° : -	
		Cadre N° : 8	
		Fax	